

2;
15;

**МІНІСТЕРСТВО ОСВІТИ І НАУКИ УКРАЇНИ
ТАВРІЙСЬКИЙ НАЦІОНАЛЬНИЙ УНІВЕРСИТЕТ
ІМЕНІ В. І. ВЕРНАДСЬКОГО**

ЗАТВЕРДЖЕНО

Вченою радою ТНУ імені В. І. Вернадського

Протокол № 10 від 29.06.2023 року

Голова Вченої ради

 Валерій БОРТНЯК

УВЕДЕНО В ДІЮ

наказом ректора ТНУ імені В. І. Вернадського

№ 102-01 від 29.06. 2023 року

ОСВІТНЬО-НАУКОВА ПРОГРАМА

«ФІЛОСОФІЯ»

EDUCATIONAL AND SCIENTIFIC PROGRAM

«PHILOSOPHY»

Третього рівня вищої освіти

за спеціальністю 033 Філософія

(шифр та найменування спеціальності)

галузі знань 03 Гуманітарні науки

(шифр та найменування галузі)

кваліфікація доктор філософії

(найменування кваліфікації)

КИЇВ 2023

ЛИСТ ПОГОДЖЕННЯ
освітньо-наукової програми
«Філософія»

Гарант освітньо-наукової програми доктор філософських наук, проф.

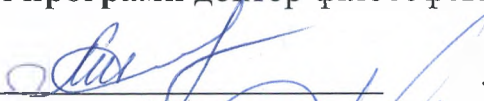

(підпис)

Лариса ТАРАСЮК

Проректор з навчальної роботи _____ Володимир НОЖЕНКО

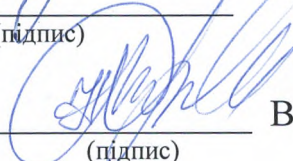

(підпис)

Освітньо-наукова програма обговорена та схвалена на засіданні Ради якості освіти Таврійського національного університету імені В. І. Вернадського
Протокол № 19 від 27.06.2023

Голова Ради якості освіти _____

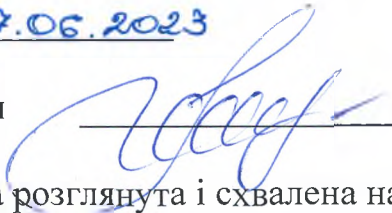

(підпис)

Валерій БОРТНЯК

Освітньо-наукова програма розглянута і схвалена на засіданні кафедри Філософії та історії Навчально-наукового гуманітарного інституту

Протокол № 9 від 03.04.2023

Завідувач кафедри _____

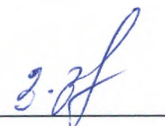

(підпис)

Зореслава ЗАХОЖАЙ

ПЕРЕДМОВА

Освітньо-наукову програму «Філософія» розроблено робочою (проектною) групою відповідно до Стандарту вищої освіти за спеціальністю 033 «Філософія» для третього (доктор) рівня вищої освіти, затвердженого наказом Міністерства освіти і науки України № 287 від 01.04.2022 р., у складі:

Керівник робочої (проектної) групи:

ТАРАСЮК Лариса Сергіївна доктор філософських наук, професор, професор кафедри філософії та історії навчально-наукового гуманітарного інституту

Члени робочої (проектної) групи :

1. КУДРЯ Ігор Георгійович, доктор філософських наук, професор, професор кафедри філософії та історії;
2. ТИМОШЕНКО Тарас Сергійович, кандидат філософських наук, доцент, доцент кафедри філософії та історії.

Рецензії-відгуки зовнішніх стейкхолдерів (додаються):

- Калуга В.Ф. – доктор філософських наук, професор кафедри міжнародних відносин і суспільних наук, Національний університет біоресурсів і природокористування України
- Доценко В.О. – доктор історичних наук, професор кафедри історії Національного педагогічного університету імені М.П. Драгоманова
- Сошніков А.О.– доктор філософських наук, доцент кафедри музеєзнавства та пам'яткознавства, Харківська державна академія культури

1. Профіль освітньо-наукової програми «Філософія»

Розділ 1. Загальна характеристика		
1.1.	Повна назва вищого освітнього закладу та структурного підрозділу	Таврійський національний університет імені В.І.Вернадського, кафедра філософії та історії
1.2.	Ступінь вищої освіти та назва кваліфікації мовою оригіналу	Третій рівень вищої освіти Кваліфікація – доктор філософії
1.3.	Офіційна назва освітньо-професійної програми	033 PhD Філософія
1.4.	Тип диплому та обсяг освітньо-наукової програми	Диплом доктора філософії, одиничний, 60 кредитів ЄКТС, термін навчання 2 роки
1.5.	Освітня кваліфікація	Доктор філософії з філософії
1.6.	Цикл/рівень	НРК України – 9 рівень, FQ-EHEA – третій цикл, FQ-LLL – 8 рівень
1.7.	Передумови	Наявність ступеня магістра або освітньо-кваліфікаційного спеціаліста
1.8.	Мова викладання	Українська
1.9.	Термін дії освітньо-наукової програми	Програма діє з 2022 н.р. до наступного оновлення
1.10	Інтернет-адреса постійного розміщення опису освітньо-наукової програми	Інформація надається на офіційному сайті університету http://www.tnu.edu.ua/ , навчально-наукового інституту http://tnu.edu.ua/navcalno-naukovii-gumanitarnii-institut-0
Розділ 2. Мета освітньо-наукової програми		
2.1.	Забезпечити освітньо-наукову підготовку дослідників у галузі знань 03 Гуманітарні науки відповідно до спеціальності 033 Філософія, що передбачає успішне проведення власного наукового дослідження, створює умови для розвитку наукового мислення, дослідницької компетентності та самореалізації здобувачів, стимулює вироблення інноваційних ідей та проектів.	
Розділ 3. Характеристика освітньо-професійної програми		
3.1	Предметна область (галузь знань, спеціальність, спеціалізація (за наявності))	Галузь знань – 03 Гуманітарні науки Спеціальність – 033 Філософія <i>Об'єкти вивчення та діяльності:</i> буття, об'єктивна реальність, у тому числі природа, суспільство, окрема людина; процес мислення, свідомість (індивідуальна і суспільна); універсальні закони розвитку світу; наукова та філософська думка, історико-філософський процес; закони розвитку соціуму, історії людства. <i>Цілі навчання (очікуване застосування набутих компетентностей):</i> формування у здобувачів здатності до наукового пошуку, організації та проведення наукових досліджень з філософії для розв'язання складних спеціалізованих задач і практичних проблем суспільства. <i>Теоретичний зміст предметної області</i>

		<p><i>(поняття, концепції, принципи та їх використання для пояснення фактів та прогнозування результатів):</i> буття і свідомість; суспільство, соціальне пізнання; суспільна свідомість; історія; історія; наукове пізнання; методологічний інструментарій науки, трансформація закладеної в її основу наукової раціональності, специфіка класичної та пост класичної науки, розуміння найбільш актуальних проблем сучасної філософії, знання новітньої методології наукового пізнання, закономірностей і тенденцій подальшого розвитку філософії науки, зміни її ідеалів, норм, цінностей, усвідомлення певних моральних обмежень тощо; уміння застосовувати отримані знання і творчий підхід при розв'язанні конкретних наукових завдань у дослідницько-інноваційній та педагогічній діяльності, передумови командної роботи при виконанні оригінальних наукових досліджень, а також самостійного проведення власного наукового дослідження, результати якого мають наукову новизну, теоретичне та практичне значення.</p> <p><i>Методи, методика, якими має оволодіти здобувач вищої освіти для застосування на практиці:</i> методи наукових досліджень з філософії; методи статистичної обробки та аналізу наукових досліджень; методи збору та обробки соціологічної інформації; текстологічні методика; оцінка соціальних прогнозів; феноменологічний метод, компаративізм.</p> <p><i>Інструменти та обладнання:</i> навчальні аудиторії; бібліотека; архіви; комп'ютерна техніка; технічні засоби навчання.</p> <p><i>Співвідношення обсягів загальної та професійної складових та вибіркової частини:</i> Обов'язкова частина – 40 кредитів, 67 %: дисципліни, спрямовані на формування загальних компетентностей – 20 кредитів, 33 %; дисципліни, спрямовані на формування фахових компетентностей – 10 кредитів, 17 %; практики (науково-викладацька, дослідницька) – 10 кредитів, 17 %. Вибіркова частина – 20 кредитів (33 %).</p>
3.2.	Академічні права випускників	Здобуття наукового ступеня доктора наук та додаткових кваліфікацій у системі освіти дорослих
3.3.	Основний фокус освітньо-наукової програми	<p>Спеціальна освіта та наукові дослідження у галузі філософії.</p> <p><i>Ключові слова:</i> буття, свідомість, мислення, пізнання, суспільна свідомість, онтологія, феноменологія, філософська антропологія,</p>

		філософія культури, онтологія.
3.4.	Особливості освітньо-наукової програми	Програма передбачає навчання аспірантів шляхом надання їм права широкого вибору освітніх компонентів з програм підготовки бакалаврів та магістрів філософії та гуманітарної галузі знань. Наукова складова освітньо-наукової програми передбачає здійснення власних наукових досліджень під керівництвом одного або двох наукових керівників з відповідним оформленням одержаних результатів у вигляді дисертації. Освітньо-наукова програма передбачає можливість проходження наукового стажування у зарубіжних закладах вищої освіти: спрямована на розвиток методологічної, дослідницької та інших компетентностей. Окремі курси можуть викладатися англійською мовою.
Розділ 4. Придатність випускників до працевлаштування та подальшого навчання		
4.1.	Придатність до працевлаштування	Заклади вищої освіти та наукові установи, аналітичні центри, експертні мережі та інші «фабрики думок»; посади: старший викладач, старший науковий співробітник, науковий співробітник, доцент. Види діяльності: 72.20 Дослідження й експериментальні розробки у сфері суспільних і гуманітарних наук; 85.42. Вища освіта Посади згідно класифікатора професій України: 2310 Викладачі університетів та вищих навчальних закладів; 2359.1 Інші наукові співробітники в галузі навчання; 2419.3 Професіонали державної служби; 2443.1 Наукові співробітники (філософія, історія, політологія); 2447.1 Наукові співробітники (проекти та програми).
Розділ 5. Викладання та оцінювання		
5.1.	Викладання та навчання	Освітньо-науковий процес здійснюється на засадах компетентнісного, системного інтегративного підходів із застосуванням інноваційних, інтерактивних технологій, елементів дистанційного навчання, виконання проектів науково-викладацької та дослідницької практик, що визначає гуманістично-творчий стиль. Викладання здійснюється на засадах індивідуального навчання, самонавчання, проблемно-орієнтованого навчання, навчання через навчально-педагогічну практику тощо. Під час останнього року навчання 100 % часу відводиться на підготовку дисертаційної роботи до захисту.

5.2.	Оцінювання	<p>Оцінювання за усіма видами аудиторної та поза аудиторної освітньої діяльності у вигляді проміжного та/або підсумкового (семестрового) контролю, захист звітів з усіх видів практик.</p> <p>Оцінювання наукової складової здійснюється на основі кількісних та якісних показників, що характеризують підготовку наукових праць, участь у конференціях, підготовку окремих частин дисертації відповідно до затвердженого індивідуального плану наукової роботи аспіранта (здобувача). Звіти аспірантів (здобувачів), за результатами виконання індивідуального плану, щорічно затверджуються на засіданні профільної кафедри та вченої ради університету з рекомендацією продовження (або припинення) навчання.</p>
Розділ 6. Програмні компетентності		
6.1.	Інтегральна компетентність	<p>Здатність продукувати нові ідеї, розв'язувати комплексні проблеми у сфері філософії, застосовувати методологію наукової та педагогічної діяльності, а також проводити власне наукове дослідження, результати якого мають наукову новизну, теоретичне та практичне значення.</p>
6.2.	Загальні компетентності (ЗК)	<p>ЗК 1. Здатність генерувати нові ідеї (креативність).</p> <p>ЗК 2. Здатність виявляти, ставити та вирішувати проблеми.</p> <p>ЗК 3. Здатність працювати в міжнародному контексті.</p> <p>ЗК 4. Здатність розробляти проекти та управляти ними.</p> <p>ЗК 5. Здатність розв'язувати комплексні проблеми філософії на основі системного наукового світогляду та загального культурного кругозору із дотриманням принципів професійної етики та академічної доброчесності.</p> <p>ЗК 6. Здатність до розуміння сучасної наукової методології; здатність до застосування методів наукового пізнання; проведення науково-дослідної діяльності; розробка та впровадження дослідницьких проектів, start-up; методологічно та технологічно грамотне здійснення наукового дослідження, інтерпретація його результатів; ефективне висвітлення і поширення знань щодо наукових досліджень та інновацій.</p> <p>ЗК 7. Здатність до застосування знань з</p>

		<p>іноземної мови для забезпечення ефективної професійної комунікації, застосування іноземної мови в самоосвітній діяльності.</p> <p>ЗК8. Здатність до науково-професійного мовлення, усної й письмової презентації результатів власних досліджень українською мовою.</p>
6.3.	Спеціальні (Фахові) компетентності (ФК)	<p>ФК 1. Здатність виконувати оригінальні дослідження, досягати наукових результатів, які створюють нові знання у філософії та дотичних до неї міждисциплінарних напрямках і можуть бути опубліковані у провідних наукових виданнях з філософії та суміжних галузей.</p> <p>ФК 2. Здатність усно і письмово презентувати та обговорювати результати наукових досліджень українською та іноземною мовами, глибоке розуміння іншомовних наукових текстів за напрямом досліджень.</p> <p>ФК 3. Здатність застосовувати методи філософського і міждисциплінарного дослідження, виявляти їх евристичні можливості та межі, використовувати релевантний дослідницький інструмент.</p> <p>ФК 4. Здатність здійснювати науково-педагогічну діяльність у вищій освіті.</p> <p>ФК 5. Здатність аналізувати, систематизувати та узагальнювати результати міждисциплінарних досліджень у сфері філософії, оцінювати сучасний стан і тенденції розвитку філософії.</p> <p>ФК 6. Здатність виявляти, ставити та вирішувати проблеми дослідницького характеру у сфері філософії, оцінювати та забезпечувати якість виконуваних досліджень.</p> <p>ФК 7. Здатність до вивчення та модернізації існуючих дослідницьких методів, систем і технологій; розуміння специфіки розвитку особистості, суспільства, природи у процесі самовдосконалення та самовиховання.</p> <p>ФК 8. Здатність до ефективного застосування методів викладання фахових дисциплін з філософії у вищій школі, здатність раціонально та науково обґрунтовано організувати самостійну роботу студентів.</p>
Розділ 7. Програмні результати навчання		
7.1.		<p>ПРН 1. Мати передові концептуальні та методологічні знання з філософії і на межі предметних галузей, а також дослідницькі навички, достатні для проведення наукових і прикладних досліджень на рівні світових досягнень з філософії, отримання нових знань та здійснення новацій.</p> <p>ПРН 2. Вільно презентувати та обговорювати з фахівцями і нефахівцями</p>

результати досліджень, наукові та прикладні проблеми філософії державною та іноземною мовами, оприлюднювати результати досліджень у наукових публікаціях у провідних наукових виданнях.

ПРН 3. Ефективно застосовувати у фаховій діяльності знання основних положень теоретичної і практичної філософії, історії світової та вітчизняної філософської думки, а також основних напрямів та провідних тенденцій у сучасній світовій філософії.

ПРН 4. Формулювати і перевіряти гіпотези; використовувати для обґрунтування висновків належні докази, зокрема, результати теоретичного аналізу, прикладних досліджень, наявні літературні дані; аналізувати досліджувану проблему з урахуванням широкого інтелектуального та соціокультурного контекстів.

ПРН 5. Планувати і виконувати теоретичні дослідження з філософії та дотичних міждисциплінарних напрямів з використанням сучасного інструментарію, критично аналізувати результати власних досліджень і результати інших дослідників у контексті усього комплексу сучасних знань щодо досліджуваної проблеми.

ПРН 6. Глибоко розуміти загальні принципи та методи філософських наук, а також методологію наукових досліджень, застосувати їх у власних дослідженнях у сфері філософії та у викладацькій практиці.

ПРН 7. Застосовувати сучасні інструменти і технології пошуку, оброблення та аналізу інформації, зокрема, статистичні методи аналізу даних великого обсягу та складної структури, спеціалізовані бази даних та інформаційні системи.

ПРН 8. Розробляти та реалізовувати наукові та інноваційні проекти, які дають можливість створити нове цілісне знання та професійну практику і розв'язувати значущі наукові проблеми філософії з врахуванням соціальних, економічних, екологічних та правових аспектів.

ПРН 9. Організовувати і здійснювати освітній процес у сфері філософії, його наукове, навчально-методичне та нормативне забезпечення, застосувати ефективні методики викладання навчальних дисциплін.

ПРН 10. Здатність до прогнозування наукової діяльності, до аналізу історичної динаміки, до моделювання соціальних явищ і процесів.

ПРН 11. Здатність усвідомлювати, переосмислювати особистісно-професійний та науковий досвід.

Розділ 8. Ресурсне забезпечення реалізації програми

8.1.	Кадрове забезпечення	До реалізації програми залучені 4 доктори наук з філософії та історії, з яких 3 мають вчене звання професор, а 1 – вчене звання доцента. Залучені викладачі мають суттєвий досвід наукової, педагогічної та практичної роботи у галузі філософії, філософії науки. Керівник групи та викладацький склад, який забезпечує реалізацію освітньо-наукової програми, відповідають вимогам, визначеними Ліцензійними умовами провадження освітньої діяльності закладів освіти.
8.2.	Матеріально-технічне забезпечення	Матеріально-технічне забезпечення включає: - навчальні корпуси; - гуртожитки; - тематичні кабінети; - комп'ютерні класи; - пункти харчування; - точки бездротового доступу до мережі Інтер-

		нет; - мультимедійне обладнання; - спортивний зал, спортивні майданчики.
8.3	Інформаційне та навчально-методичне забезпечення	Інформаційне та навчально-методичне забезпечення включає: - офіційний сайт ТНУ: http://www.tnu.edu.ua ; - точки бездротового доступу до мереж Інтернет; - необмежений доступ до мережі Інтернет; - наукову бібліотеку, читальні зали; - корпоративну пошту; - навчальні і робочі плани; - графіки навчального процесу; - навчально-методичні комплекси дисциплін; - робочі програми навчальних дисциплін; - науковий журнал «Вчені записки ТНУ імені В.І. Вернадського. Серія: Історичні науки. (категорія «Б»); Бібліотечні електронні ресурси, електронні наукові видання, електронні навчальні ресурси, курси із можливістю дистанційного навчання та самостійної роботи, відеоресурси, хмарні сервіси Microsoft. Ресурси бібліотеки Університету надають доступ здобувачам до зарубіжних наукометричних та реферативних баз даних.
Розділ 9. Академічна мобільність		
9.1.	Національна кредитна мобільність	Реалізується на основі двосторонніх договорів між Таврійським національним університетом імені В.І. Вернадського та університетами України.
9.2.	Міжнародна кредитна мобільність	Реалізується на основі укладених договорів між Таврійським національним університетом імені В.І. Вернадського та вищими навчальними закладами зарубіжних країн.
9.3.	Навчання іноземних здобувачів вищої освіти	Можливе, після вивчення курсу української мови та на підставах, визначених чинним законодавством України.

**2. Перелік компонент освітньо-наукової програми
та їх логічна послідовність**
2.1. Перелік компонент ОПП

Код н/д	Компоненти освітньо-наукової програми (навчальні дисципліни, курсові проекти (роботи), практики, кваліфікаційна робота)	Кількість кредитів	Форма підсумкового контролю
1	2	3	4
Обов'язкові компоненти ОПП			
I. Цикл дисциплін, що формують загальні компетентності			
ОК 1.	Філософія науки	4	Екзамен
ОК 2.	Іноземна мова для наукового та ділового спілкування	4	Екзамен
ОК 3.	Науковий дискурс української мови	4	Залік
ОК 4.	Інформаційні технології в науковій діяльності	4	Залік
ОК 5.	Методика дослідження та організація підготовки дисертаційної роботи	2	Залік
ОК 6.	Педагогіка вищої школи	2	Залік
II. Цикл дисциплін, що формують фахові компетентності			
ОК 7.	Історія філософії	3	Залік
ОК 8.	Соціальна філософія	3	Екзамен
ОК 9.	Філософська антропологія, філософія культури	3	Екзамен
ОК 10.	Актуальні проблеми філософського дискурсу	3	Залік
ОК 11.	Логіка наукових досліджень	2	Залік
ОК 12.	Наукова етика	2	Залік
ОК 13.	Науково-викладацька практика	4	Залік
Загальний обсяг обов'язкових компонент:		40	
III. Вибіркові компоненти ОПП			
Вибір з переліків			
ВБ 1.	Філософія політики і права / Філософія ГПС	4	Залік
ВБ 2.	Онтологія / Гносеологія	4	Екзамен
ВБ 3.	Філософсько-світоглядні парадигми сучасності	4	Екзамен
ВБ 4.	Феноменологія і герменевтика	4	Залік
ВБ 5.	Філософська компаративістика	4	Залік
ВБ 6.	Філософська біографістика	4	Екзамен
ВБ 7.	Стратегії наукових досліджень	4	Залік
ВБ 8.	Актуальні філософські проблеми сучасності	4	Залік
ВБ 9.	Теоретико-методологічні засади філософії освіти / Методика дисертаційного дослідження з філософії	4	Залік
ВБ 10.	Вибіркова дисципліна / Вибіркова дисципліна	4	Залік
Загальний обсяг вибіркового компонент:		20	
Загальний обсяг освітньо-наукової програми		60	

2.2. Структурно-логічна схема ОНП

Код н/д	Компоненти освітньо-наукової програми (навчальні дисципліни, курсові проекти (роботи), практики, кваліфікаційна робота)	К-сть кредитів ЄКТС	Заг. обсяг год.	Форма підсумк. контролю
1	2	3	4	5
1 курс, 1 семестр				
ОК 1.	Філософія науки	4	120	Екзамен
ОК 2.	Іноземна мова для наукового та ділового спілкування	4	120	Екзамен
ОК 3.	Науковий дискурс української мови	4	120	Залік
ОК 4.	Інформаційні технології в науковій діяльності	4	120	Залік
ОК 7.	Історія філософії	3	90	Залік
1 курс, 2 семестр				
ОК 5.	Методика дослідження та організація підготовки дисертаційної роботи	2	60	Залік
ОК 6.	Педагогіка вищої школи	2	60	Залік
ОК 7.	Соціальна філософія	3	90	Екзамен
ОК 9.	Філософська антропологія, філософія культури	3	90	Екзамен
ОК 10.	Актуальні проблеми філософського дискурсу	3	90	Залік
2 курс, 3 семестр				
ОК 11.	Логіка наукових досліджень	2	60	Залік
ОК 12.	Наукова етика	2	60	Залік
ВБ 1.	Філософія політики і права / Філософія ГПС	4	120	Залік
ВБ 2.	Онтологія / Гносеологія/ Феноменологія	4	120	Екзамен
ВБ 3.	Філософсько-світоглядні парадигми сучасності	4	120	Екзамен
2 курс, 4 семестр				
ОК 13.	Педагогічна практика	4	120	Залік
ВБ 5.	Філософська компаративістика	4	120	Залік
ВБ 6.	Філософська біографістика	4	120	Залік
ВБ 9.	Стратегії наукових досліджень	4	120	Екзамен
ВБ 8.	Актуальні філософські проблеми сучасності	4	120	Залік
ВБ 9.	Теоретико-методологічні засади філософії освіти/Методика дисертаційного дослідження з філософії	4	120	Залік

2. Структурно-логічна схема ОНП

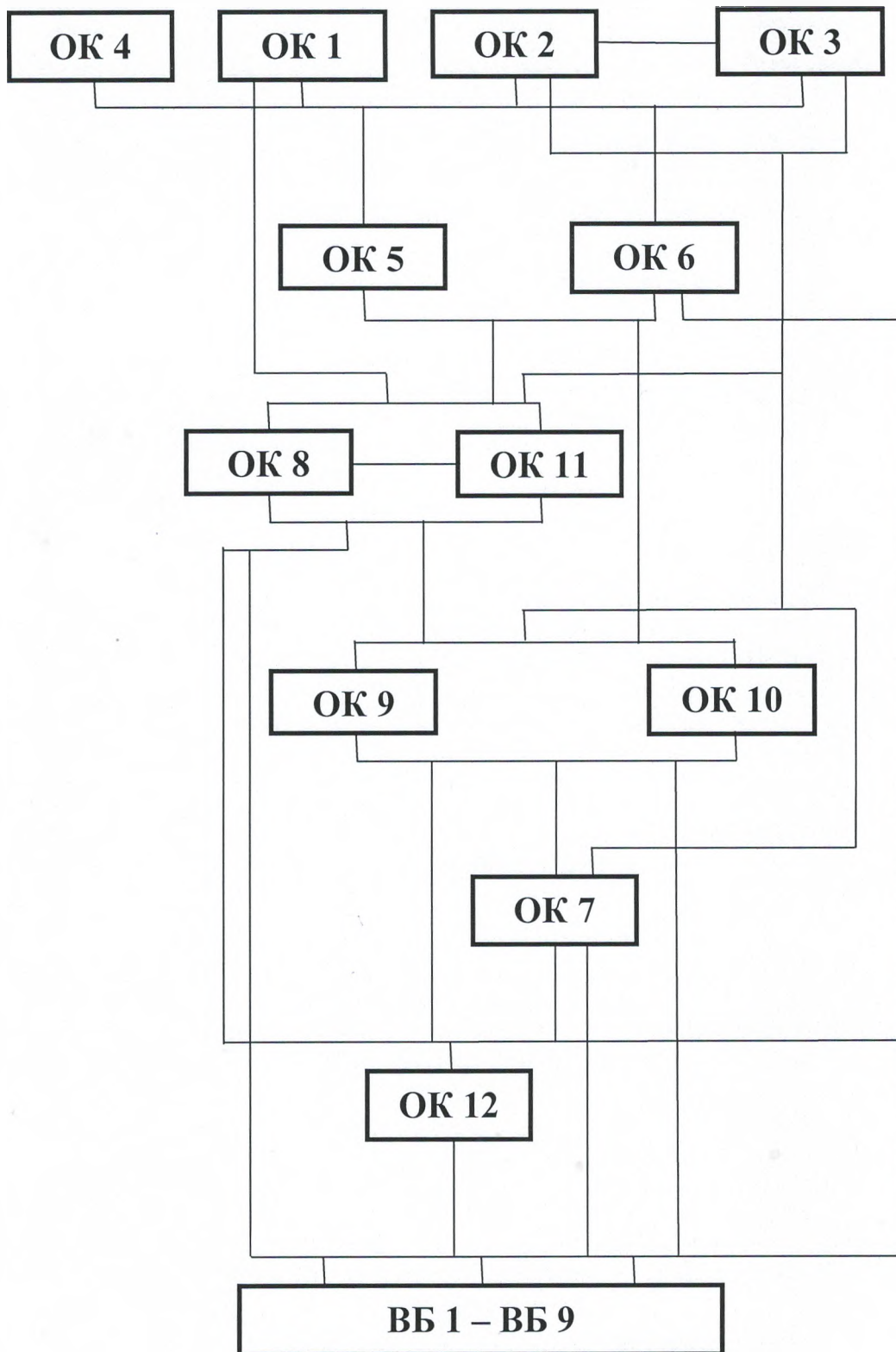

3. Форми атестації здобувачів вищої освіти

Атестація здобувачів освітнього рівня доктора філософії спеціальності 033 «Філософія» здійснюється у формі публічного захисту наукових досягнень у формі дисертації.

Дисертація на здобуття ступеня доктора філософії є самостійним розгорнутим дослідженням, яке пропонує розв'язання комплексної проблеми в сфері філософії або на її межі з іншими спеціальностями і передбачає глибоке переосмислення наявних та створення нових цілісних знань та/або професійної практики.

Дисертація не повинна містити академічного плагіату, фальсифікації, фабрикації.

Дисертація має бути розміщена на сайті закладу вищої освіти (наукової установи).

**4. Матриця відповідності програмних компетентностей
компонентам освітньо-наукової програми**

Компоненти Компетентності	ОК 1	ОК 2	ОК 3	ОК 4	ОК 5	ОК 6	ОК 7	ОК 8	ОК 9	ОК 10	ОК 11	ОК 12	ОК 13	ВБ 1	ВБ 2	ВБ 3	ВБ 4	ВБ 5	ВБ 6	ВБ 7	ВБ 8	ВБ 9
	ЗК 1	+									+						+					+
ЗК 2	+				+						+									+		+
ЗК 3	+									+												+
ЗК 4	+										+					+						+
ЗК 5		+										+										+
ЗК 6	+		+						+													+
ЗК 7			+									+										
ЗК 8			+			+						+										
ФК 1					+		+			+						+			+		+	
ФК 2	+						+				+										+	
ФК 3								+													+	+
ФК 4	+						+			+					+						+	+
ФК 5										+						+					+	+
ФК 6					+																+	+
ФК 7				+																	+	
ФК 8					+	+			+			+	+									+

**5. Матриця забезпечення програмних результатів навчання (ПРН)
відповідними компонентами освітньо-наукової програми**

Компоненти Програмні результати навчання	Компоненти																						
	ОК 1	ОК 2	ОК 3	ОК 4	ОК 5	ОК 6	ОК 7	ОК 8	ОК 9	ОК 10	ОК 11	ОК 12	ОК 13	ВБ 1	ВБ 2	ВБ 3	ВБ 4	ВБ 5	ВБ 6	ВБ 7	ВБ 8	ВБ 9	
ПРН 1	+										+										+		
ПРН 2	+			+	+																		+
ПРН 3	+		+					+	+			+									+		+
ПРН 4	+			+								+	+										+
ПРН 5		+	+																				
ПРН 6				+				+		+						+					+	+	
ПРН 7	+				+		+	+		+	+					+					+	+	+
ПРН 8					+						+	+									+		+
ПРН 9	+							+			+										+		+
ПРН 10	+							+													+		
ПРН 11								+			+							+					+

**Перелік нормативних документів,
на яких базується Стандарт вищої освіти**

1. Закон «Про вищу освіту» – <http://zakon4.rada.gov.ua/laws/show/1556-18>.
2. Закон «Про освіту» – <http://zakon5.rada.gov.ua/laws/show/2145-19>.
3. Національний класифікатор України: Класифікатор професій ДК 003:2010. – <https://zakon.rada.gov.ua/rada/show/va327609-10>
4. Національна рамка кваліфікацій – <http://zakon4.rada.gov.ua/laws/show/1341-2011-п>.
5. Перелік галузей знань і спеціальностей, 2015 – <http://zakon4.rada.gov.ua/laws/show/266-2015-п>.
6. Указ Президента України «Питання європейської та євроатлантичної інтеграції» від 20 квітня 2019 р. № 155/2019 – <https://www.president.gov.ua/documents/1552019-26586>.
7. Порядок підготовки здобувачів вищої освіти ступеня доктора філософії та доктора наук у закладах вищої освіти (наукових установах), затверджений Постановою Кабінету Міністрів України від 23 березня 2016 р. № 261, зі змінами.
8. Методичні рекомендації щодо розроблення стандартів вищої освіти, затверджені наказом Міністерства освіти і науки України від 01.06.2017 р., № 600 (у редакції наказу Міністерства освіти і науки України від 30.04.2020 р., № 584).
9. Стандарт вищої освіти за спеціальністю 033 «Філософія» для першого (бакалаврського) рівня вищої освіти [Режим доступу: <https://mon.gov.ua/storage/app/media/vishcha-osvita/zatverdzeni%20standarty/2021/07/28/033-Filosofiya-bakalavr.28.07-1.pdf>];
10. Стандарт вищої освіти за спеціальністю 033 «Філософія» для другого (магістерського) рівня вищої освіти [Режим доступу: https://mon.gov.ua/storage/app/media/vyshcha/standarty/2021/03/19/033_Filosofiya_mahistr_18_03_21_328_22.03.docx].