

**МІНІСТЕРСТВО ОСВІТИ І НАУКИ УКРАЇНИ
ТАВРІЙСЬКИЙ НАЦІОНАЛЬНИЙ УНІВЕРСИТЕТ
ІМЕНІ В. І. ВЕРНАДСЬКОГО**

ЗАТВЕРДЖЕНО

Вченою радою Таврійського
національного університету
імені В. І. Вернадського

Протокол № 10 від «29» 05 2025 р.

Голова Вченої ради

_____ Валерій БОРТНЯК

УВЕДЕНО В ДІЮ

наказом ректора ТНУ

імені В. І. Вернадського

№ 65 від 29.05 2025 р.

ОСВІТНЬО-НАУКОВА ПРОГРАМА

«ПРАВО»

«Law»

рівень вищої освіти третій (освітньо-науковий)

ступінь вищої освіти: доктор філософії

спеціальність: D8 Право

галузь знань: D Бізнес, адміністрування та право

кваліфікація: доктор філософії з права

Київ 2025

ЛИСТ ПОГОДЖЕННЯ
освітньо-наукової програми

«ПРАВО»

Гарант освітньо-наукової програми: доктор юридичних наук, доцент, доцент
кафедри державно-правових і гуманітарних наук

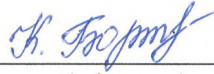

(підпис)

Катерина БОРТНЯК

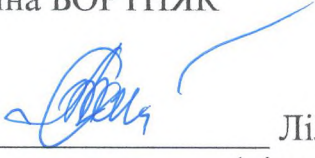
Проректор з навчальної роботи  Лілія МАКАРЕНКО
(підпис)

Освітньо-наукова програма обговорена та схвалена на засіданні Ради якості
освіти Таврійського національного університету імені В. І. Вернадського
Протокол № 11, від 27.05. 2025 р.

Голова Ради якості освіти  Валерій БОРТНЯК

Освітньо-професійна програма розглянута і схвалена на засіданні
Навчально-методичної ради Навчально-наукового гуманітарного інституту

Протокол № 6 від 26.05.2025р.

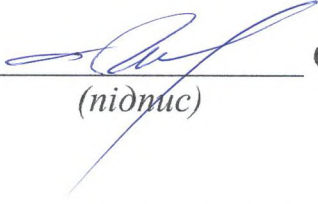
Голова Навчально-методичної ради  Сергій ГУБАРЄВ
(підпис)

Освітньо-наукова програма розглянута і схвалена на засіданні кафедри
державно-правових і гуманітарних наук

Протокол № 11 від 22.05.2025 р.

Завідувач кафедри

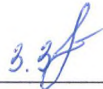

(підпис)

Зореслава ЗАХОЖАЙ

ПЕРЕДМОВА

Освітньо - наукова програма «Право» за спеціальністю D8 Право, розроблена робочою групою відповідно до стандарту вищої освіти третього освітньо-наукового рівня Доктор філософії зі спеціальності 081 Право, затвердженого та введеного в дію Наказом Міністерства освіти і науки України від 31.07. 2023р №924, у складі:

Гарант освітньо-наукової програми: доктор юридичних наук, доцент, доцент кафедри державно-правових і гуманітарних наук



Катерина БОРТНЯК

(підпис)

ЧЛЕНИ РОБОЧОЇ ГРУПИ:

Наталія ДОБРЯНСЬКА - кандидат юридичних наук, професор, доцент кафедри державно-правових і гуманітарних наук

Лариса КРИВОРУЧКО - доктор юридичних наук, професор кафедри державно-правових і гуманітарних наук

Юрій ЛУЦЕНКО - доктор юридичних наук, професор кафедри державно-правових і гуманітарних наук.

Олександр БОРИШКЕВИЧ - здобувач третього освітньо-наукового рівня вищої освіти доктор філософії зі спеціальності 081 Право ННГІ ТНУ імені В.І. Вернадського

Володимир ЦЬОМРА - доктор філософії зі спеціальності 081 Право(випускник 2025 року) ННГІ ТНУ імені В.І. Вернадського

Рецензенти:

1. Надія АРМАШ – д.ю.н., доцент, заступник директора державного підприємства «Центр судової експертизи та експертних досліджень»
2. Ян БЕРНАЗЮК – д.ю.н., професор, Суддя Верховного Суду, заслужений юрист України.
3. Дмитро БЕЗЗУБОВ – д.ю.н., професор, в.о. провідного наукового співробітника Відділу проблем державного управління і адміністративного права Інституту держави і права ім.В.І.Корецького
4. Ганна ГОНЧАРЕНКО – д.ю.н., доцент, професор спеціальної кафедри №1 Інституту державної безпеки Національної академії Служби безпеки України

ПРОФІЛЬ ОСВІТНЬО-НАУКОВОЇ ПРОГРАМИ D8 ПРАВО

1 – Загальна інформація

Повна назва закладу вищої освіти та структурного підрозділу	Таврійський національний університет імені В. І. Вернадського, навчально-науковий гуманітарний інститут, кафедра державно-правових і гуманітарних наук
Рівень вищої освіти	Третій (освітньо-науковий) рівень
Форма здобуття освіти	Очна (денна) / заочна
Ступінь вищої освіти та кваліфікація в дипломі	Доктор філософії. Доктор філософії з права
Тип диплому та обсяг освітньої програми	Диплом доктора філософії, одиничний, 45 кредитів ЄКТС.
Наявність акредитації	-
Цикл/рівень	Національна рамка кваліфікацій України – восьмий рівень. EQF LLL – 8 рівень, FQ-EHEA – третій цикл
Передумови	Прийм на навчання для здобуття вищої освіти за третім (освітньо-науковим) рівнем освіти за спеціальністю D8 Право здійснюється на базі другого (магістерського) рівня вищої освіти за спеціальністю 081 Право та 293 Міжнародне право
Мова(и) викладання	Українська
Термін дії освітньої програми	До наступного планового оновлення на основі моніторингу та перегляду
Інтернет адреса постійного розміщення опису освітньої програми	https://tnu.edu.ua/osvitni-programi-tretogo-osvitno-naukovogo-rivn-ya

2 – Мета освітньої програми

Метою освітньо-наукової програми підготовки докторів філософії є розвиток загальних та фахових компетентностей для здійснення науково-дослідницької, проектно-аналітичної і просвітницької діяльності в галузі права, викладацької роботи та готувати умови, інструменти та кадри, які у майбутньому забезпечуватимуть процес реінтеграції деокупованого Криму.

Програма спрямована на здобуття компетентностей, необхідних для ініціювання, організації та проведення комплексних теоретичних досліджень в галузі права, науково-дослідної та інноваційної діяльності, оволодіння методологією науково-педагогічної роботи, а також проведення власного оригінального наукового дослідження в галузі права, результати якого мають наукову новизну, теоретичне та практичне значення.

3 – Характеристика освітньої програми

Опис предметної області	<p>Об’єкт вивчення та діяльності: право як соціальне явище, особливості його творення та реалізації, що ґрунтуються на правових цінностях та принципах, в основі яких покладені людська гідність та верховенство права.</p> <p>Цілі навчання: набуття здатності продукувати нові ідеї, розв’язувати комплексні теоретичні та практичні проблеми у галузі права, застосовувати методологію наукової та педагогічної діяльності, проводити власне наукове дослідження, результати якого мають наукову новизну, теоретичне та практичне значення</p> <p>Теоретичний зміст предметної області: комплекс правових доктрин, цінностей і принципів творення та реалізації права; функціонування і трансформація правових учень та ідей.</p> <p>Методи, методика та технології: загальнонаукові і спеціальні методи пізнання правових явищ; методика з правової оцінки поведінки чи діяльності індивідів і соціальних груп, ідентифікації правової проблеми та її вирішення на основі принципів права; цифрові технології тощо.</p> <p>Інструменти та обладнання: сучасне інформаційно комунікаційне обладнання, інформаційні ресурси та спеціальне програмне забезпечення, що застосовуються в діяльності у сфері права</p> <p>Програма сформована як оптимальне поєднання академічних та професійних вимог. Орієнтована на формування у здобувачів компетентностей щодо набуття глибинних знань зі спеціальності, володіння загальнонауковими (філософськими) компетентностями, набуття універсальних навичок дослідника та представлення власних результатів досліджень в усній та письмовій формі.</p>
Орієнтація освітньої програми	Освітньо-наукова програма для підготовки доктора філософії з права.
Основний фокус освітньої програми	Акцент робиться на формуванні та розвитку професійних компетентностей у сфері права; вивченні теоретичних та методичних положень, організаційних та практичних інструментів.
Особливості освітньої програми	Освітня програма розроблена відповідно до Стратегії розвитку ТНУ імені В.І. Вернадського. Програма базується на вивченні та оволодінні сучасними методами наукового дослідження у галузі права та суміжних спеціальностей відповідно до спрямування наукової роботи, поглиблене вивчення спеціальності за напрямком наукового дослідження, розвиток комунікаційних навичок, які є необхідними для виконання оригінального наукового дослідження та впровадження наукових результатів.
Обсяг кредитів ЄКТС, необхідних для здобуття ступеня вищої освіти доктора філософії з права	Освітньо-наукова програма підготовки доктора філософії складається з освітньої та наукової складових. Нормативний строк підготовки доктора філософії в аспірантурі становить чотири роки. Обсяг освітньої складової освітньо-наукової програми підготовки доктора філософії становить 45 кредитів ЄКТС.
4 – Придатність випускників до працевлаштування та подальшого навчання	

Придатність до працевлаштування	Працевлаштування на посадах наукових і науково-педагогічних працівників у наукових установах і закладах вищої освіти, працівників найвищої кваліфікації у дослідницьких та науково-експертних установах та організаціях, наукових консультантів, менеджерів (управителів) в органах державної влади та органах місцевого самоврядування, установах та організаціях.
Академічні права випускників	Здобуття наукового ступеня доктора наук та додаткових кваліфікацій у системі освіти дорослих.
Подальше навчання	Навчання впродовж життя для вдосконалення професійної, наукової та інших видів діяльності. Можливість продовження навчання на науковому рівні вищої освіти (доктор наук).

5 – Викладання та оцінювання

Викладання та навчання	<p>Освітній процес побудований на принципах особистісно-орієнтованого навчання, на засадах компетентнісного, практико-орієнтованого системного та інтегративного підходів. Перевага надається практично орієнтованому навчанню аспірантів, побудованому на дослідницькій основі. Загальний підхід до навчання: суб'єкт – суб'єктний, тобто студентоорієнтований; пошуковий та інноваційний.</p> <p>Форми організації освітнього процесу: навчальні заняття (лекція, практичне, семінарське, індивідуальне, дистанційне заняття; консультація); консультація з викладачами кафедри; самостійна навчальна і науково-дослідницька робота; підготовка наукових публікацій; написання дисертації; педагогічна практика проводиться під керівництвом наукового керівника та/або призначеного науково-педагогічного працівника кафедри для закріплення знань і набуття навичок щодо викладацької майстерності; та ін.</p> <p>Методи навчання: методи проблемного, проблемно-пошукового, діалогічного та інтерактивного навчання</p>
Оцінювання	Поточний і підсумковий контроль у формі заліків, екзаменів (усних і письмових), тестування. Захист дисертації на спеціалізованій вченій раді

6 – Програмні компетентності

Інтегральна компетентність (ІК)	Здатність продукувати нові ідеї, розв'язувати комплексні проблеми у галузі права професійної та/або дослідницько-інноваційної діяльності, застосовувати методологію наукової та педагогічної діяльності, а також проводити власне наукове дослідження, результати якого мають наукову новизну, теоретичне та практичне значення.	
Загальні компетентності (ЗК)	ЗК 01	Здатність генерувати нові ідеї (креативність)..
	ЗК 02	Здатність розробляти проекти та управляти ними.
	ЗК03.	Здатність розв'язувати комплексні проблеми на основі системного наукового світогляду, професійної етики та загального культурного кругозору.
	ЗК04.	Здатність усно і письмово презентувати результати власного наукового дослідження українською та іноземною мовами, глибоко розуміти іншомовні наукові та професійні тексти за напрямом досліджень.

Фахові компетентності (ФК)	ФК 01	Здатність планувати та виконувати оригінальні дослідження, досягати наукових результатів, які створюють нові знання у галузі права та дотичних до неї міждисциплінарних напрямках і можуть бути опубліковані у провідних наукових виданнях з права та суміжних галузей.
	ФК 02	Здатність застосовувати методи правового і міждисциплінарного дослідження, виявляти їх евристичні можливості та межі, використовувати релевантний дослідницький інструментарій.
	ФК 03	Здатність здійснювати науково-педагогічну діяльність у вищій освіті та проектах правничої освіти у системі освіти дорослих.
	ФК 04	Здатність виявляти, ставити та вирішувати проблеми дослідницького характеру у сфері права та забезпечувати якість виконуваних досліджень; дотримання права інтелектуальної власності та стандартів академічної доброчесності
	ФК 05	Здатність моделювати оптимальні варіанти вирішення складних правових проблем, прогнозувати можливі наслідки їх реалізації
	ФК 06	Здатність здійснювати експертну діяльність у сфері права.
	ФК 07.	Здатність виявляти нові інституційні етичні виклики та етичні виклики в житті суспільства і пропонувати для них правові механізми розв'язання.

7 – Програмні результати навчання

ПРН 1	Мати передові концептуальні та методологічні знання у сфері права і на межі предметних галузей, а також дослідницькі навички, достатні для проведення наукових і прикладних досліджень, отримання нових знань та здійснення інновацій.
ПРН 2	Вільно презентувати та обговорювати, з фахівцями в галузі права і нефахівцями, результати досліджень, наукову та прикладну проблематику права, державною та іноземною мовами, оприлюднювати результати досліджень у провідних наукових виданнях.
ПРН 3	Застосовувати у фаховій діяльності знання та розуміння системи права, історії світової та української правової думки, сучасної правової доктрини, а також основних напрямів та провідних тенденцій у розвитку права.
ПРН 4	Формулювати і перевіряти гіпотези; використовувати для обґрунтування висновків належні аргументи, зокрема, результати теоретичного аналізу, прикладних досліджень, наявні наукові джерела; аналізувати досліджувану проблему з урахуванням широкого правового та загальносоціального контекстів.
ПРН 5	Планувати і виконувати теоретичні та прикладні дослідження з права та дотичних міждисциплінарних напрямів з використанням сучасного наукового інструментарію, критично аналізувати результати власних досліджень і результати інших дослідників у контексті усього комплексу передових концептуальних і методологічних знань щодо досліджуваної проблеми з дотриманням стандартів академічної та професійної етики.
ПРН 6	Розуміти загальні принципи та методи юридичної науки, а також методологію наукових досліджень, застосувати їх у власних дослідженнях у сфері права та у викладацькій практиці.

ПРН 7	Застосовувати сучасні інструменти і технології пошуку, оброблення, аналізу й збереження даних та інформації, статистичні методи аналізу даних великого обсягу та складної структури, спеціалізовані програмне забезпечення, бази даних та інформаційні системи у науковій, викладацькій, правотворчій та правозастосовній діяльності.
ПРН 8	Розробляти, реалізовувати та здійснювати управління науковими та інноваційними проектами, які дають можливість створювати законопроектну та правозастосовну практику і розв'язувати значущі наукові та прикладні правові проблеми з урахуванням етичних, соціально-управлінських, соціальноекономічних, екологічних та духовно-культурних аспектів, забезпечувати реєстрацію прав інтелектуальної власності щодо наукових результатів.
ПРН 9	Організовувати і здійснювати освітній процес у сфері права на різних рівнях вищої освіти, його наукове, навчально-методичне та нормативне забезпечення, застосувати ефективні методики викладання навчальних дисциплін.
ПРН 10	Готувати правові висновки, пропозиції та рекомендації за результатами правового дослідження.
ПРН 11	Здійснювати доктринальне тлумачення норм національного, міжнародного та права Європейського Союзу, здійснювати порівняльний аналіз правових явищ та процесів у різних правових системах.

8 – Ресурсне забезпечення реалізації програми

Кадрове забезпечення	До реалізації програми долучаються науково-педагогічні працівники, які мають підтверджений рівень наукової і професійної кваліфікації. В процесі організації освітнього процесу можуть залучатись професіонали з досвідом практичної, дослідницької, управлінської, інноваційної роботи за фахом.
Матеріально-технічне забезпечення	Матеріально-технічне забезпечення включає: комп'ютерні класи; точки бездротового доступу до мережі Інтернет та доступу до програм електронного врядування; мультимедійне обладнання; кімната для психологічних тренінгів.
Інформаційне та навчально-методичне забезпечення	Інформаційне та навчально-методичне забезпечення включає: офіційний сайт ТНУ імені В.І. Вернадського : http://www.tnu.edu.ua/ ; необмежений доступ до мережі Інтернет; Wi-Fi, наукову бібліотеку, читальні зали; наукова і навчальна література, фахові; періодичні видання: корпоративну пошту; навчальні і робочі плани; графіки навчального процесу; навчально-методичні комплекси дисциплін: дидактичні матеріали для самостійної та індивідуальної роботи студентів з дисциплін; програми практик; критерії оцінювання рівня підготовки.

9 – Академічна мобільність

Національна кредитна мобільність	Передбачає можливість академічної мобільності за деякими компонентами освітньої програми, що забезпечують набуття загальних та фахових компетентностей.
Міжнародна кредитна мобільність	Програма розвиває перспективи участі та стажування у науково-дослідних проектах та програмах академічної мобільності за кордоном.
Навчання іноземних здобувачів вищої освіти	Навчання іноземних здобувачів вищої освіти здійснюється за акредитованою освітньою програмою. Вступ та навчання на загальних підставах.

2. ПЕРЕЛІК КОМПОНЕНТІВ ОСВІТНЬО-НАУКОВОЇ ПРОГРАМИ ТА ЇХ ЛОГІЧНА ПОСЛІДОВНІСТЬ

Перелік компонент ОНП

Код н/д	Компоненти освітньо-наукової програми (навчальні дисципліни, практика)	Кіль- кість кред- итів	Форма підсумков- ого контролю
1	2	3	4
1.1.Обов'язкові компоненти освітньо-наукової програми			
Цикл дисциплін загальної підготовки			
ОК 1	Філософія науки	3	екзамен
ОК 2	Іноземна мова для наукового та ділового спілкування	3	екзамен
ОК 3	Науковий дискурс української мови	3	залік
ОК 4	Інформаційні технології в науковій діяльності	3	залік
ОК 5	Методика викладання фахових дисциплін та методологія наукових досліджень	4	екзамен
Всього з циклу		16	
Цикл дисциплін професійної підготовки			
ОК 6	Правові механізми дотримання академічної доброчесності та захисту інтелектуальних прав	3	залік
ОК 7	Сучасна правова доктрина	3	екзамен
ОК 8	Актуальні питання адаптації законодавства України до критеріїв ЄС	3	залік
ОК 9	Теорія правової держави	3	залік
ОК 10	Актуальні питання конституційного механізму державної влади в Україні	3	залік
ОК 11	Педагогічна практика	6	залік
Всього з циклу		21	
Загальний обсяг обов'язкових компонентів		37	
1.2.Вибіркові компоненти освітньо-наукової програми			
ВК 1	Вибіркова дисципліна	4	залік
ВК 2	Вибіркова дисципліна	4	залік
Загальний обсяг вибірових компонентів		8	
ЗАГАЛЬНИЙ ОБСЯГ ОСВІТНЬО-НАУКОВОЇ ПРОГРАМИ		45	

2.2. ЗМІСТ НАУКОВОЇ СКЛАДОВОЇ ОСВІТНЬО-НАУКОВОЇ ПРОГРАМИ ТРЕТЬОГО (ОСВІТНЬО-НАУКОВОГО) РІВНЯ ВИЩОЇ ОСВІТИ

Пошук наукових джерел та їх опрацювання. Визначення основних завдань дисертаційної роботи. Вибір оптимальних теоретичних чи/та експериментальних методів для їх розв'язання. Напрацювання даних, обробка та аналіз отриманих результатів. Корекція початкових гіпотез та завдань у відповідності до результатів аналізу. Підготовка наукових результатів до публікації. Апробація наукових результатів на наукових конференціях різних рівнів. Узагальнення результатів дослідження. Остаточне визначення кола проблем, що будуть розглянуті в дисертаційній роботі, встановлення місця дослідження в контексті результатів інших авторів. Формування висновків і рекомендацій. Оформлення роботи та подання до захисту. Захист дисертації.

Основні наукові результати дисертації повинні бути висвітлені не менше ніж у трьох наукових публікаціях, які розкривають основний зміст дисертації. До таких наукових публікацій зараховуються:

- не менше однієї статті у періодичних наукових виданнях інших держав, які входять до Організації економічного співробітництва та розвитку та/або Європейського Союзу, з наукового напрямку, за яким підготовлено дисертацію здобувача. До такої публікації може прирівнюватися публікація у виданнях, включених до переліку наукових фахових видань України з присвоєнням категорії «А», або в закордонних виданнях, проіндексованих у базах даних Web of Science Core Collection та/або Scopus;

- статті у наукових виданнях, включених до переліку наукових фахових видань України з присвоєнням категорії «Б» (замість однієї статті може бути зараховано монографію або розділ монографії, опублікованої у співавторстві).

Наукова публікація у виданні, віднесеному до першого – третього квартилів (Q 1 – Q 3) відповідно до класифікації SCImago Journal and Country Rank або Journal Citation Reports, прирівнюється до двох публікацій, які зараховуються відповідно до абзацу першого цього пункту.

Наукові публікації зараховуються за темою дисертації з дотриманням таких умов:

- обґрунтування отриманих наукових результатів відповідно до мети статті (поставленого завдання) та висновків;

- опублікування статей у наукових фахових виданнях, які на дату їх опублікування внесені до переліку наукових фахових видань України, затвердженого в установленому законодавством порядку;

- опублікування статей у наукових періодичних виданнях інших держав з наукового напрямку, за яким підготовлено дисертацію здобувача, за умови повноти викладу матеріалів дисертації, що визначається радою;

- опублікування не більше ніж однієї статті в одному випуску (номері) наукового видання.

2.2 СТРУКТУРНО-ЛОГІЧНА СХЕМА ПІДГОТОВКИ ДОКТОРА
ФІЛОСОФІЇ ОСВІТНЬО-НАУКОВОЇ ПРОГРАМИ ПРАВО ЗІ
СПЕЦІАЛЬНОСТІ D8 ПРАВО

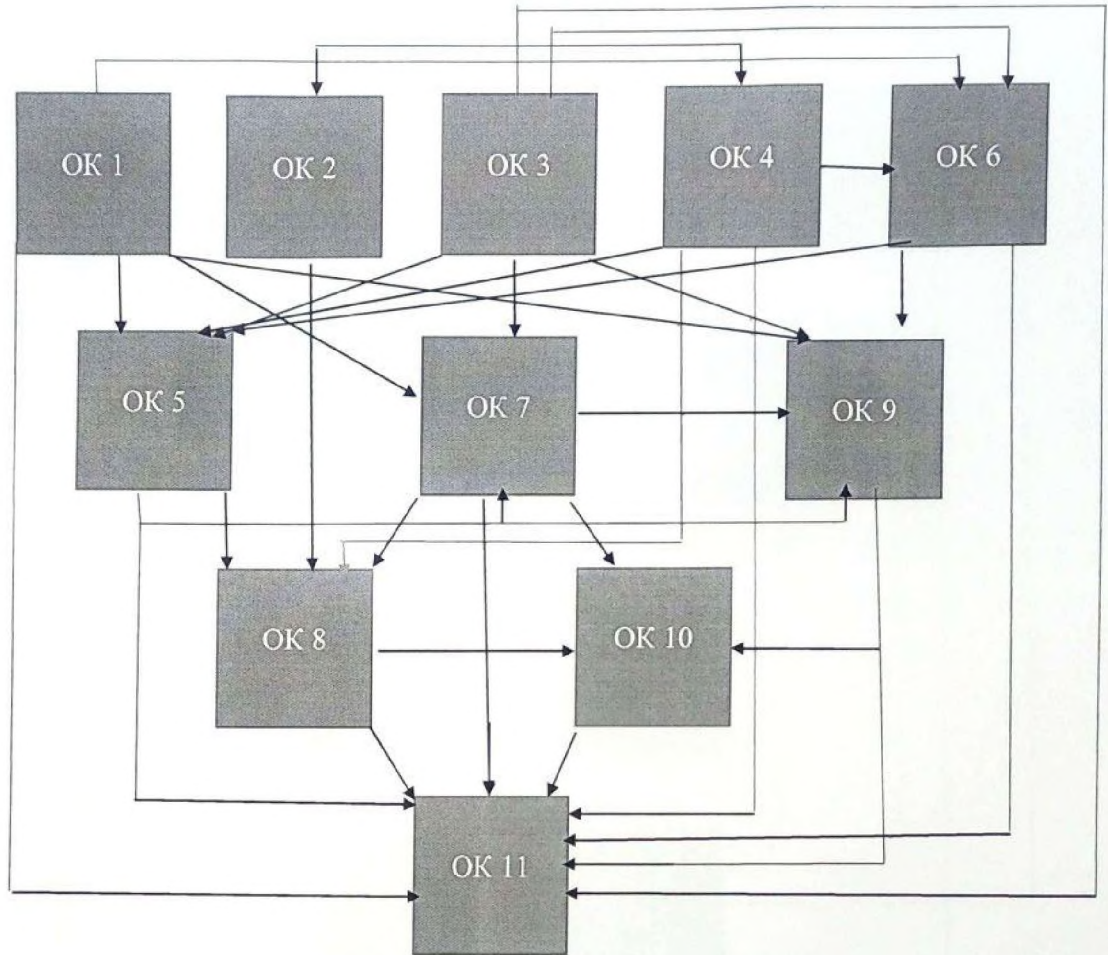

5. Матриця забезпечення програмних результатів навчання відповідними компонентами освітньо-наукової програми

	ПР Н 1	ПР Н 2	ПР Н 3	ПР Н 4	ПР Н 5	ПР Н 6	ПР Н 7	ПР Н 8	ПР Н 9	ПР Н 10	ПР Н 11
ОК 1	+		+	+	+	+	+	+	+		
ОК 2		+	+	+			+				+
ОК 3		+	+			+					
ОК 4	+	+		+			+		+		+
ОК 5	+	+	+	+	+	+	+	+	+	+	
ОК 6	+	+		+	+			+		+	
ОК 7	+		+		+						
ОК 8	+			+				+			+
ОК 9	+		+	+				+			+
ОК 10								+		+	+
ОК 11	+	+	+	+	+	+	+	+	+	+	+

6. Система внутрішнього забезпечення якості вищої освіти

Система внутрішнього забезпечення якості вищої освіти регламентується Положенням про систему внутрішнього забезпечення якості вищої освіти у Таврійському національному університеті імені В.І. Вернадського та розроблена згідно з принципами:

- відповідності європейським і національним стандартам якості вищої освіти;
- автономії вищого навчального закладу, який відповідає за забезпечення якості освітньої діяльності та якості вищої освіти;
- системного підходу, який передбачає управління якістю на всіх рівнях освітнього процесу;
- процесного підходу до управління;
- здійснення моніторингу якості;
- постійного підвищення якості;
- залучення студентів, роботодавців та інших зацікавлених сторін до процесу забезпечення якості;
- відкритості інформації на всіх етапах забезпечення якості.

Система передбачає здійснення таких процедур і заходів:

- удосконалення планування освітньої діяльності;
- затвердження, моніторинг і періодичний перегляд освітніх програм;
- підвищення якості підготовки контингенту здобувачів вищої освіти;
- посилення кадрового потенціалу Університету;
- забезпечення наявності необхідних ресурсів для організації освітнього процесу та підтримки здобувачів вищої освіти;
- розвиток інформаційних систем з метою підвищення ефективності управління освітнім процесом;
- забезпечення публічності інформації про діяльність Університету;
- створення ефективної системи запобігання та виявлення академічного плагіату в наукових працях викладачів та здобувачів вищої освіти.
-

Кожен аспірант виконує освітньо-наукову складову згідно положень.

1. Положення про організацію освітнього процесу від 06.05.2022.

Режим доступу: <https://tnu.edu.ua/normativni-dokumenti-osvitnogo-procesu-universitetupolozenna/>

2. Положення про систему внутрішнього забезпечення якості вищої освіти у Таврійському національному університеті імені В.І.Вернадського
Режим доступу: <https://tnu.edu.ua/normativni-dokumenti-osvitnogo-procesu-universitetupolozenna/>

3. Положення про організацію освітнього процесу здобувачів вищої освіти ступеня доктор філософії та доктор наук від 31.01.2022

Режим доступу: <https://tnu.edu.ua/normativni-dokumenti-osvitnogo-procesu-universitetupolozenna/>

4. Положення про порядок відрахування, поновлення і переведення

здобувачів вищої освіти у Таврійському національному університеті імені В.І.Вернадського. Режим доступу:

<https://drive.google.com/file/d/1ulVmcpl0IIgxxDIN3SrTCkcn3Sxp-77/view>

5. Положення про визнання результатів навчання набутих в неформальній/інформальній освіті. Режим доступу:

<https://tnu.edu.ua/normativni-dokumenti-osvitnogo-procesu-universitetupolozenna/>

6. Положення про організацію практики. Режим доступу:

<https://tnu.edu.ua/normativni-dokumenti-osvitnogo-procesu-universitetupolozenna/>

7. Положення про академічні відпустки та повторне навчання. Режим доступу:

<https://tnu.edu.ua/normativni-dokumenti-osvitnogo-procesu-universitetupolozenna/>

7. Список використаних джерел

- Закон України «Про вищу освіту» (від 01.07.2014 № 1556-VII);
- Закон України «Про освіту» (від 05.09.2017 № 2145-VIII);
- Класифікатор професій: ДК 003: 2010. К.: Соцінформ: Держспоживстандарт України, 2010. – 746 с.;
- Стандарт вищої освіти третього (освітньо-наукового) рівня галузі знань 08 Право зі спеціальності 081 Право.
- Постанови Кабінету міністрів України від 16.12.2022 № 1392 «Про внесення змін до переліку галузей знань і спеціальностей, за якими здійснюється підготовка здобувачів вищої освіти»;
- Національна рамка кваліфікацій, яку затверджено постановою Кабінету Міністрів України від 23.11.2011 року № 1341, від 25.06.2020 №519.
- Положення про розроблення, затвердження, моніторинг, періодичний перегляд та оновлення освітніх програм у Таврійському національному університеті імені В. І. Вернадського.
- Методична інструкція «Загальні вимоги до структури, змісту та оформлення освітніх програм у Таврійському національному університеті імені В.І. Вернадського».